



**WACKER
NEUSON**
all it takes!

RT SC3

Rulli per scavi



Il rullo vibrante per scavi intelligente a controllo remoto

Il rullo per cavi RT è ideale per la compattazione di scavi e sottobasi di fondamenta, strade e parcheggi. La specialità dell'RT è la compattazione dei terreni coesivi. È possibile ottenere risultati eccellenti grazie ai tamburi a piede di pecora e alla forza centrifuga regolabile. Disponibile con due diverse larghezze del tamburo. Il sistema di controllo remoto utilizza la tecnologia a infrarossi per la massima sicurezza: la macchina viene disattivata non appena l'operatore perde di vista il dispositivo. Il sensore di prossimità arresta l'RT non appena si muove in un raggio di 2 m dall'operatore. Disponibile a scelta con motore Kohler o Kubota.

- Un terzo occhio di ricezione a infrarossi brevettato sulla parte superiore del rullo per scavi assicura che il contatto con il controllo remoto sia mantenuto stabilmente, anche in caso di puntellamento degli scavi.
- La piastra base è completamente esente da manutenzione poiché il sistema di azionamento e l'eccitatore vengono continuamente lubrificati. Questa caratteristica lo rende più economico nel corso della sua vita utile.
- L'eccitatore collocato sotto l'asse di ogni tamburo garantisce il trasferimento più efficiente dell'energia di compattazione al suolo, per risultati di compattazione superiori. Inoltre, la posizione bassa degli eccitatori migliora la stabilità della macchina e riduce il rischio di ribaltamento del dispositivo.
- Il modulo di controllo del motore con diagnostica a LED monitora le funzioni della macchina quali: pressione dell'olio, livello del radiatore, temperatura del motore, candele di preriscaldamento, batteria e capacità del filtro dell'aria.
- RTx-SC3 - due rulli in uno: i tamburi accessori consentono di passare in modo semplice da 82 a 56 cm. I punti di fissaggio sono nelle vicinanze del mozzo, protetti da inquinamento e deformazione. Nel pacchetto standard sono incluse le barre raschiatrici in due diverse larghezze e le viti cieche per chiudere i fori filettati con una larghezza operativa ridotta.



**WACKER
NEUSON**
all it takes!



Terzo occhio di ricezione a infrarossi

Un occhio di ricezione a infrarossi posizionato bene in vista sulla parte superiore del rullo per scavi assicura che il contatto con il controllo remoto sia mantenuto stabilmente, anche in caso di puntellamento degli scavi.

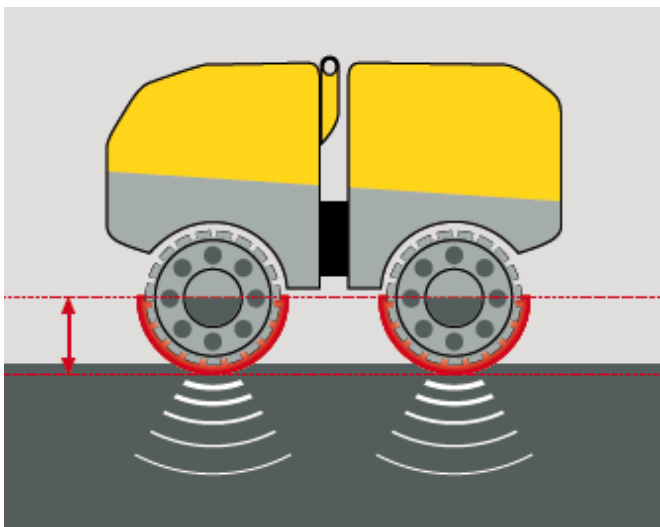

L'eccitatore collocato sotto l'asse di ogni tamburo garantisce il trasferimento più efficiente dell'energia di compattazione al suolo e una migliore stabilità della macchina.

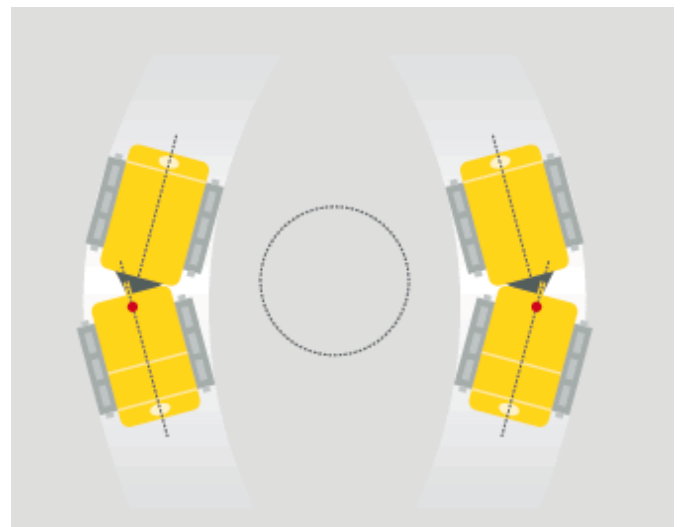

Il giunto articolato influisce positivamente sulla manovrabilità in zone curvate, come le coperture dei chiusini, preservando il terreno già compattato.



**WACKER
NEUSON**
all it takes!

Specifiche tecniche

	RT 82-SC3 motore Kubota	RT 82-SC3 motore Kohler	RT x-SC3 motore Kubota	RT x-SC3 motore Kohler
Dati d'esercizio				
Peso d'esercizio kg	1.422	1.450	1.467	1.495
Lu x La x H mm	1853 x 820 x 1270	1853 x 820 x 1270	1853 x 820 x 1270	1853 x 820 x 1270
Diametro del cerchione mm	520	520	520	520
Larghezza del cerchione (min.) mm	820	820	560	560
Larghezza del cerchione (max.) mm	820	820	820	820
Forza centrifuga (min.) kN	34,2	34,2	34,2	34,2
Forza centrifuga (max.) kN	68,4	68,4	68,4	68,4
Frequenza Hz	41,7	41,7	41,7	41,7
Carico di linea statica (per tamburo) N/mm	9,2	9,6	9,6	10
Carico di linea dinamica (per tamburo) N/mm	45	45	45	45
Velocità di avanzamento marcia avanti km/h	1,5	2,5	1,5	2,5
Velocità di avanzamento retromarcia km/h	1,5	2,5	1,5	2,5
Raggio di sterzata mm	1.600	1.600	1.600	1.600
Potenza superficiale max. (a seconda della consistenza del suolo) m ² /h	990	990	990	990
Capacità ascensionale max. (senza vibrazioni) %	50	50	50	50
Capacità ascensionale max. (con vibrazioni) %	50	45	50	45
Dati del motore				
Modello di motore	Motore diesel a 3 cilindri con raffreddamento ad acqua con avviamento elettrico	Motore diesel a 3 cilindri con raffreddamento ad acqua con avviamento elettrico	Motore diesel a 3 cilindri con raffreddamento ad acqua con avviamento elettrico	Motore diesel a 3 cilindri con raffreddamento ad acqua con avviamento elettrico
Produttore del motore	Kubota D902	Kohler KDW 1,003	Kubota D902	Kohler KDW 1,003
Cilindrata cm ³	898	1.028	898	1.028
Potenza d'esercizio (DIN ISO 3046) kW	15,5	14,8	15,5	14,8
Numero di giri 1/min	3.000	3.000	3.000	3.000



**WACKER
NEUSON**
all it takes!

	RT 82-SC3 motore Kubota	RT 82-SC3 motore Kohler	RT x-SC3 motore Kubota	RT x-SC3 motore Kohler
Tipo di carburante	Diesel	Diesel	Diesel	Diesel
Consumo di carburante l/h	4,5	4,5	4,5	4,5
Capacità del serbatoio l	24	24	24	24

*I tamburi del modello RTx possono essere configurati con una larghezza di 820 mm (32 pollici) o 560 mm (22 pollici).

Nota

La disponibilità dei prodotti può variare da paese a paese. E' possibile che le informazioni / prodotti non siano disponibili nel vostro paese. Le informazioni più dettagliate sulla potenza del motore sono riportate nelle istruzioni per l'uso. La potenza in uscita effettiva può variare a seconda delle condizioni d'esercizio specifiche.

L'azienda si riserva il diritto di errori ed omissioni. Immagini simili.

Copyright © 2016 Wacker Neuson SE.