

Demolitori pneumatici TEX

Quando la qualità conta



Atlas Copco



La serie TEX

I demolitori pneumatici TEX sono rinomati presso aziende e società di noleggio in tutto il mondo per le loro prestazioni e la loro affidabilità. Queste prestazioni sono possibili, giorno dopo giorno, anno dopo anno, grazie alla loro semplicità. Le nostre macchine vengono utilizzate per i lavori più pesanti e spesso in condizioni gravose, ma assicurano sempre le massime prestazioni. La parola chiave è 'semplicità'.

Semplicità

Semplicità nel design significa numero ridotto di componenti, meno problemi, assistenza e manutenzione facili sul campo e pertanto meno fermi macchina: ottime notizie per le aziende e le società di noleggio delle nostre macchine.

Lanciando la serie TEX, abbiamo stabilito un nuovo livello di eccellenza diventando il leader mondiale del settore. E intendiamo confermare la nostra posizione.

Gli ultimi modelli della serie TEX presentano nuove caratteristiche di design che confermano la reputazione dei demolitori TEX in termini di maneggevolezza, prestazioni e affidabilità. La semplicità di design e funzionamento degli 8 nuovi modelli - TEX 140 - 280 - definisce ancora una volta un nuovo standard per i demolitori pneumatici!

I demolitori TEX presentano numerosi componenti comuni in ogni serie e addirittura tra le varie serie. In questo modo è possibile ridurre al minimo i ricambi. Oltre ai componenti, hanno numerosi aspetti in comune:

- Valvole in polimeri rinforzati con fibre di vetro per evitare problemi di corrosione.
- Quando la macchina funziona senza carico, il pistone attiva cuscini d'aria alle estremità del cilindro eliminando virtualmente il contatto metallo-metallo e riducendo considerevolmente vibrazioni e usura.
- Il profilo compatto del silenziatore offre all'operatore la massima visibilità di scalpello e area di lavoro.
- Il baricentro basso assicura un equilibrio ottimale riducendo considerevolmente lo sforzo per l'operatore.
- Il design elimina l'esigenza di bulloni laterali¹⁾
- L'esclusivo innesto snodato, che ruota anche sotto pressione, rende i demolitori TEX ancora più maneggevoli¹⁾

¹⁾ Tranne TEX 20PS e TEX 21PE



TEX serie 140-280

TEX 140-280 è la nostra nuova serie di demolitori medio-leggeri.

Questi modelli sono ideali per i lavori di manutenzione e demolizione in generale, ma non molto indicati per materiali duri o cemento armato.

Pag. 4-7



TEX serie 20-21

TEX 20PS e TEX 21PE sono demolitori per lavori medio-pesanti e demolizione in generale.

La corsa lunga del pistone assicura un maggiore impatto rispetto ai demolitori standard di dimensioni equivalenti. Questi modelli sono la scelta ideale per le applicazioni con materiali duri che richiedono un peso ridotto oppure un basso consumo d'aria.

Pag. 8-9



TEX serie P60-P90

I modelli TEX P60 e TEX P90 sono progettati per le applicazioni più impegnative, ad esempio il noleggio. TEX P60 è ideale per la frantumazione dell'asfalto, mentre TEX P90 è il nostro demolitore più potente, particolarmente indicato per la frantumazione di cemento armato o altre applicazioni che richiedono la massima potenza.

Pag. 10-11



TEX serie 32-40

I modelli TEX 32-40 sono demolitori pesanti per la demolizione in generale, utilizzati in numerose applicazioni con materiali di media durezza. Sono particolarmente indicati per asfalto e calcestruzzo.

Pag. 12-13



Scalpellini

Un buon demolitore richiede buoni utensili. Atlas Copco offre una vasta gamma di utensili di qualità per demolitori.

Pag. 14-15



TEX serie 140-280

Demolitori monoblocco, alte prestazioni e facilità d'uso

La nuova serie TEX rappresenta una combinazione di funzioni, caratteristiche e prestazioni sia delle serie precedenti che innovative come il design monoblocco Atlas Copco e la levetta a due scatti SOFSTART™.

Design monoblocco

Il nuovo design monoblocco presenta un numero ridotto di componenti e quindi una maggiore affidabilità. Inoltre, consente un'assistenza e una manutenzione velocissime sul campo con pochi attrezzi.

I prodotti con design monoblocco Atlas Copco hanno riscosso un grande successo e si sono affermati sul mercato.

Demolitori a basse vibrazioni PE

Per i nuovi demolitori PE con impugnature molleggiate abbiamo ulteriormente migliorato le caratteristiche antivibrazione offrendo un maggiore tempo di scatto all'operatore e aumentando la

produttività. Il nuovo sistema di ammortizzazione riduce fino al 75% le vibrazioni dannose per l'operatore. I nuovi demolitori presentano la stessa potenza e la stessa affidabilità della serie TEX precedente, ma con un maggiore comfort per l'operatore e una maggiore produttività.

Demolitori PS silenziati

Questi demolitori con impugnature fisse presentano tutti i vantaggi della serie PE ad eccezione delle impugnature molleggiate. Inoltre, sono più robusti, affidabili e produttivi che mai.



Applicazioni tipiche

- Lavori di manutenzione
- Demolizione in generale
- Materiali medio-morbidi





Levetta SOFSTART™ – pieno controllo dello scalpello

Questi demolitori sono dotati di una levetta a due scatti che offre il pieno controllo all'inizio del taglio, anche in condizioni difficili.

Grande maneggevolezza

L'innesto snodato pneumatico ruota facilmente anche sotto pressione.



Design monoblocco – nessun bullone laterale, grande affidabilità

L'alloggiamento monoblocco presenta un numero ridotto di componenti per una maggiore affidabilità. Inoltre, l'alloggiamento di tutti i demolitori tranne TEX 140 e TEX 150 è più compatto. In combinazione al basso baricentro, assicura un ottimo equilibrio.

Riduzione del rumore

Il silenziatore in poliuretano resistente all'usura riduce le emissioni fino al 75%. Il profilo compatto permette all'operatore di vedere la punta dello scalpello e l'area di lavoro.



Ammortizzazione pneumatica - vibrazioni e usura ridotte

Per ridurre sostanzialmente vibrazioni e usura, il pistone attiva cuscini d'aria alle estremità del cilindro. Quando le macchine funzionano senza carico, elimina virtualmente il contatto metallo-metallo.



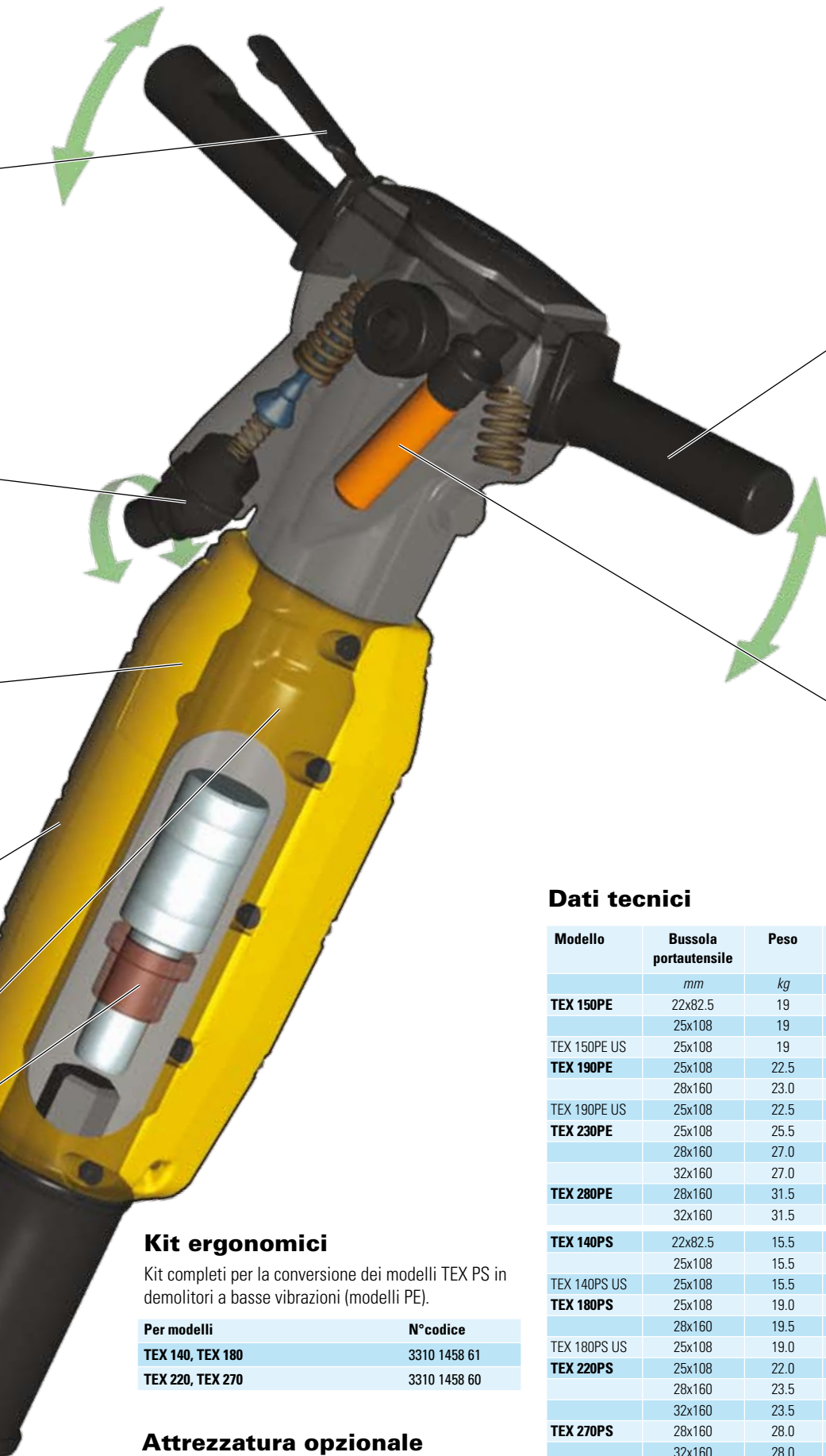

Il sistema Atlas Copco HAPS® riduce al minimo gli effetti negativi delle vibrazioni. I demolitori serie PE presentano un tempo di scatto maggiore di 7 volte rispetto alle macchine tradizionali con impugnature fisse e riducono quindi il livello di esposizione dell'operatore alle vibrazioni.



Il lubrificatore incorporato contribuisce a ridurre l'usura dell'utensile ed è eccellente in caso di bassa temperatura in quanto può essere utilizzato per un antigelo come Atlas Copco Air-Oil. Contiene una quantità di lubrificante sufficiente per un intero turno di lavoro.

Kit ergonomici

Kit completi per la conversione dei modelli TEX PS in demolitori a basse vibrazioni (modelli PE).

Per modelli	N°codice
TEX 140, TEX 180	3310 1458 61
TEX 220, TEX 270	3310 1458 60

Attrezzatura opzionale

	N°codice
Flessibile, 20 mm x 3 m, completo di raccordo a baionetta, dado ad alette e fascette stringitubo.	9030 2048 00

Dati tecnici

Modello	Bussola portautensile	Peso	Lunghezza	Consumo aria	Frequenza di battuta	Codice
	mm	kg	mm	l/s	colpi/min	
TEX 150PE	22x82.5	19	590	25	1530	8461 0223 31
	25x108	19	590	25	1530	8461 0223 33
TEX 150PE US	25x108	19	590	25	1530	8461 0223 35
TEX 190PE	25x108	22.5	595	26	1500	8461 0224 31
	28x160	23.0	645	26	1500	8461 0224 33
TEX 190PE US	25x108	22.5	595	26	1500	8461 0224 35
TEX 230PE	25x108	25.5	625	30	1320	8461 0225 31
	28x160	27.0	670	30	1320	8461 0225 34
	32x160	27.0	670	30	1320	8461 0225 35
TEX 280PE	28x160	31.5	690	32	1230	8461 0226 32
	32x160	31.5	690	32	1230	8461 0226 33
TEX 140PS	22x82.5	15.5	590	25	1530	8461 0223 30
	25x108	15.5	590	25	1530	8461 0223 32
TEX 140PS US	25x108	15.5	590	25	1530	8461 0223 34
TEX 180PS	25x108	19.0	595	26	1500	8461 0224 30
	28x160	19.5	645	26	1500	8461 0224 32
TEX 180PS US	25x108	19.0	595	26	1500	8461 0224 34
TEX 220PS	25x108	22.0	625	30	1320	8461 0225 30
	28x160	23.5	670	30	1320	8461 0225 32
	32x160	23.5	670	30	1320	8461 0225 33
TEX 270PS	28x160	28.0	690	32	1230	8461 0226 30
	32x160	28.0	690	32	1230	8461 0226 31
Tutti dati alla pressione di 6 bar				Raccordo		
				Atlas Copco Standard:		9000 0306 00
				Atlas Copco standard with strainer:		9000 0306 01
				Standard US:		9001 0005 06



Basso consumo d'aria

Grazie al basso consumo d'aria, con un solo compressore possono essere alimentati più demolitori TEX 20/TEX 21.

TEX serie 20-21

Il demolitore universale

Un demolitore deve essere leggero e affidabile. Il peso dei demolitori TEX 20 e TEX 21 è di 20 kg circa, cioè 5 kg in meno rispetto alla maggior parte dei demolitori della stessa classe. Tuttavia, grazie alla corsa lunga del pistone, offrono una maggiore potenza per la frantumazione dei materiali più duri e sono quindi ideali per le applicazioni di manutenzione o demolizione in generale.

Più maneggevole e silenzioso

Il modello TEX 21 è dotato di impugnature molleggiate che riducono le vibrazioni. Il silenziatore compatto offre un'ottima visibilità dello scalpello. Inoltre, riduce il livello di rumore della mac-

china fino al 75% rendendo il lavoro più facile e silenzioso, quindi più produttivo.

La gamma comprende anche un modello standard silenziato con impugnature fisse, TEX 20.

Entrambi i modelli sono facili da sottoporre a manutenzione e sono dotati di codolo esagonale standard o codolo tondo speciale con collare quadrato.

Silenziatore efficace

Riduce il livello di rumore fino al 75%.



Applicazioni tipiche

- Lavori di manutenzione
- Demolizione in generale
- Materiali di media durezza





L'esclusivo sistema di protezione per mani e braccia Atlas Copco (HAPS) riduce gli effetti negativi delle vibrazioni.



Ammortizzazione pneumatica - vibrazioni e usura ridotte

Quando la macchina funziona senza carico, il pistone attiva cuscini d'aria alle estremità del cilindro eliminando virtualmente il contatto metallo-metallo e riducendo considerevolmente vibrazioni e usura.



Dati tecnici

Modello	Bussola portautensile	Peso	Lunghezza	Consumo aria	Frequenza di battuta	Codice
	<i>mm</i>	<i>kg</i>	<i>mm</i>	<i>l/s</i>	<i>colpi/min</i>	
TEX 20PS	⬡ 25x108	20	635	23	1200	8461 0224 20
TEX 20PS-1	○ R 25x75 con collare quadro	20	600	23	1200	8461 0224 21
TEX 21PE	⬡ 25x108	21	650	23	1200	8461 0224 22
TEX 21PE-1	○ R 25x75 con collare quadro	21	615	23	1200	8461 0224 23
Tutti dati alla pressione di 6 bar				Raccordo		
				Atlas Copco Standard:		9000 0306 00
				Atlas Copco standard with strainer:		9000 0306 01
				Standard US:		9001 0005 06

Attrezzatura opzionale

N° codice

Flessibile, 20 mm x 3 m, completo di raccordo a baionetta, dado ad alette e fascette stringitubo. 9030 2048 00



Grande maneggevolezza

Grazie al baricentro basso, questi demolitori sono ben equilibrati e maneggevoli. L'esclusivo innesto snodato pneumatico, che può essere ruotato anche sotto pressione, rende i demolitori TEX ancora più maneggevoli.

Demolitori pesanti serie TEX P60-P90

Grande potenza. Grandi prestazioni.

Con i modelli TEX P60 e TEX P90 ci siamo concentrati su due aspetti chiave per i clienti più esigenti: prestazioni e affidabilità. Come le serie TEX 140-280, i modelli TEX P60 e TEX P90 presentano un alloggiamento monoblocco che elimina l'esigenza di teste posteriori o anteriori e bulloni laterali. Questo design ha consentito di ridurre il numero di componenti del 30% rispetto ai demolitori tradizionali. E meno componenti si traducono in meno fermi macchina.

Il modello TEX P90 è il demolitore più potente della serie TEX, ideale per i lavori pesanti di demolizione di materiali duri. Il modello TEX P60 offre invece una maggiore produttività nella frantumazione

di materiali morbidi come l'asfalto e ha quindi una frequenza d'urto maggiore.

Ridotto numero di ricambi e facilità di manutenzione

Poiché tutti i componenti (tranne 3) dei modelli TEX P60 e TEX P90 sono intercambiabili, è possibile ridurre al minimo i ricambi. Questi demolitori pesanti possono essere sottoposti a manutenzione in modo facile e veloce sul campo. Sono sufficienti un martello e un mandrino per quasi tutti gli interventi di manutenzione.

Usura ridotta

Il blocco incudine, ben collaudato nei modelli pesanti precedenti, non contribuisce soltanto ad aumentare la forza d'urto, ma anche ad evitare danni al meccanismo di percussione in caso di usura del codolo dello scalpello.

Applicazioni tipiche

- Demolizione in generale
- Materiali di media durezza
- TEX P60: Asfalto
- TEX P90: Calcestruzzo duro e cemento armato

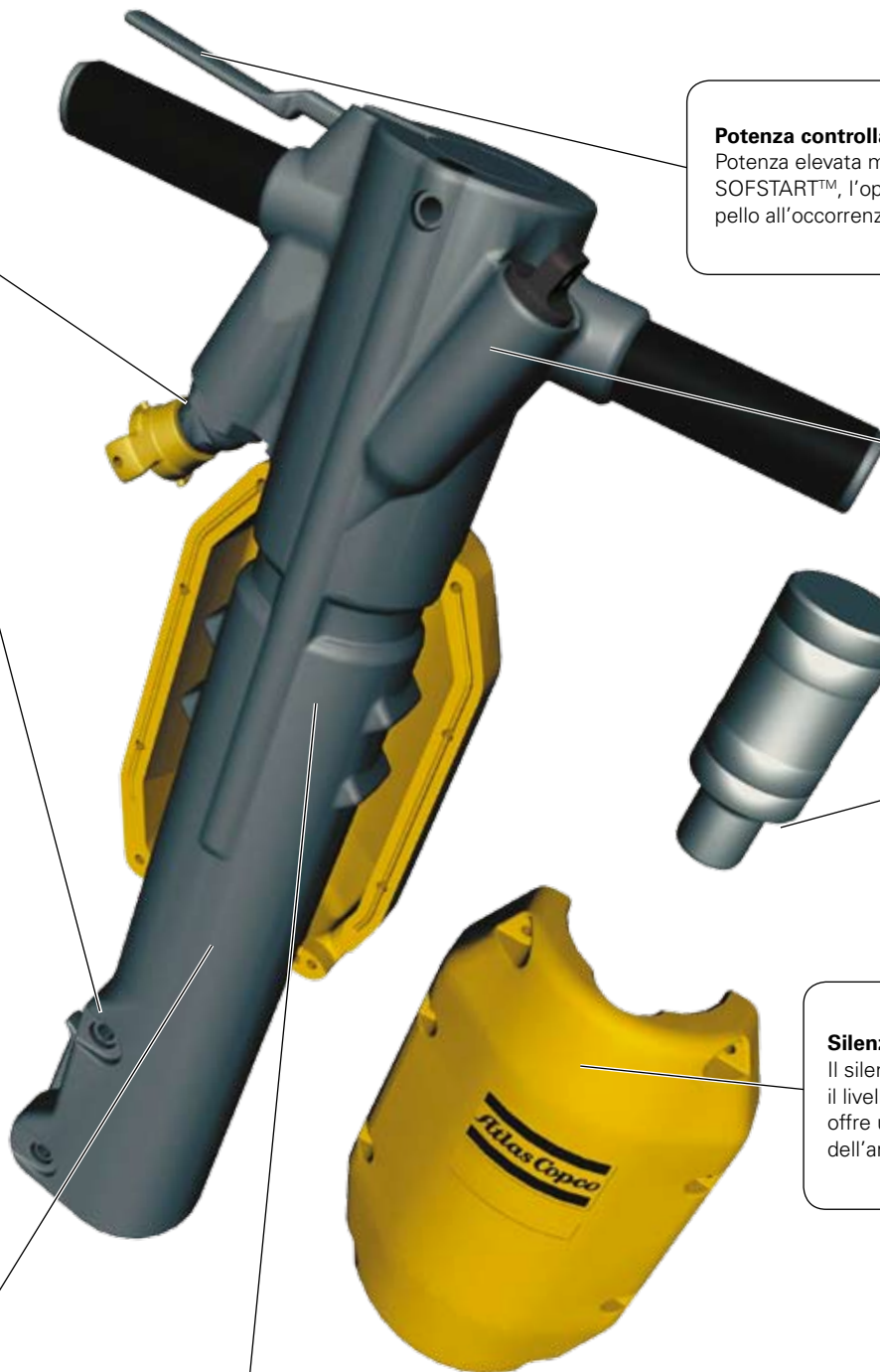

Potenza controllata

Potenza elevata ma di facile controllo. Grazie alla levetta a due scatti SOFSTART™, l'operatore può iniziare il lavoro lentamente e regolare lo scalpello all'occorrenza con il minimo sforzo.

Lubrificatore incorporato

Il lubrificatore incorporato assicura una lubrificazione sufficiente per minimizzare l'usura dell'utensile. È facilmente accessibile, può essere utilizzato sia per gli oli minerali che per quelli sintetici e contiene una quantità d'olio sufficiente per un intero turno di lavoro.

Ammortizzazione pneumatica

I modelli TEX P60 e TEX P90 sono dotati di ritorno del pistone ad ammortizzazione pneumatica. Questa funzione riduce le vibrazioni in sede di ritorno e percussione a vuoto, quindi le sollecitazioni su operatore e macchina.

Silenziatore opzionale

Il silenziatore opzionale riduce significativamente il livello di rumore. Grazie al design compatto, offre una maggiore visibilità dello scalpello e dell'area di lavoro per il massimo controllo.



Design monoblocco – nessun bullone laterale

L'alloggiamento monoblocco presenta un numero ridotto di componenti per una maggiore affidabilità.

Dati tecnici

Modello	Bussola portautensile	Peso	Consumo aria	Lunghezza	Frequenza di battuta	Codice
	mm	kg	l/s	mm	colpi/min	
TEX P60*)	28x160	31	36	690	1500	8461 0227 20
	32x160	31	36	690	1500	8461 0227 21
TEX P60S	28x160	33	36	690	1500	8461 0227 22
	32x160	33	36	690	1500	8461 0227 23
TEX P90*)	28x160	41	40	710	1260	8461 0228 20
	32x160	41	40	710	1260	8461 0228 21
TEX P90S	28x160	43	40	710	1260	8461 0228 22
	32x160	43	40	710	1260	8461 0228 23

Tutti dati alla pressione di 6 bar

Raccordo

Atlas Copco Standard:	9000 0306 00
Atlas Copco standard with strainer:	9000 0306 01
Standard US:	9001 0005 06

*) I modelli P60 e P90 senza silenziatore non portano il marchio CE e non possono essere venduti all'interno dell'AEE, vale a dire in tutta l'UE più Norvegia, Islanda e Lichtenstein.

Attrezzatura opzionale

N°codice

Flessibile, 20 mm x 3 m, completo di raccordo a baionetta, dado ad alette e fascette stringitubo. 9030 2048 00



Silenziatore compatto

Riduce il livello di rumore fino al 75% e offre all'operatore una maggiore visibilità dello scalpello.



Demolitori pesanti TEX serie 32-40

Nessun punto debole

Il meglio dei demolitori pneumatici pesanti di prima classe: ottimo rapporto peso-potenza, rumore e vibrazioni ridotti, robustezza e produttività. I demolitori pesanti TEX dimostrano da anni il proprio valore presso i clienti di tutto il mondo, anche in condizioni estreme.

La serie comprende i modelli TEX 33PE e TEX 40PE con impugnature molleggiate che riducono le vibrazioni dannose con un tempo di scatto maggiore di 7 volte rispetto alle macchine tradizionali con impugnature fisse e quindi il livello di esposizione dell'operatore alle vibrazioni. In combinazione ai silenziatori compatti, riducono il livello di rumore fino al 75% pur offrendo la piena visibilità dello scalpello e consentono di utilizzare le macchine per periodi di tempo prolungati con la massima produttività.

I modelli TEX 32PS e TEX 39PS offrono una riduzione del rumore di prima classe con un design efficiente e collaudato. Questi demolitori dimostrano la propria affidabilità in tutto il mondo. Sono dotati di impugnature fisse, per il resto sono identici ai modelli con impugnature molleggiate.

I vari modelli della serie hanno numerosi componenti in comune e si riduce quindi il numero di ricambi.

Applicazioni tipiche

- Demolizione in generale
- Materiali di media durezza come asfalto e calcestruzzo.

Testa del pistone prolungata

Offre una maggiore guida al cilindro per una minore usura di entrambi i componenti.

Usura ridotta

Il blocco incudine, ben collaudato nei modelli pesanti precedenti, non contribuisce soltanto ad aumentare la forza d'urto, ma anche ad evitare danni al meccanismo di percussione in caso di usura del codolo dello scalpello.

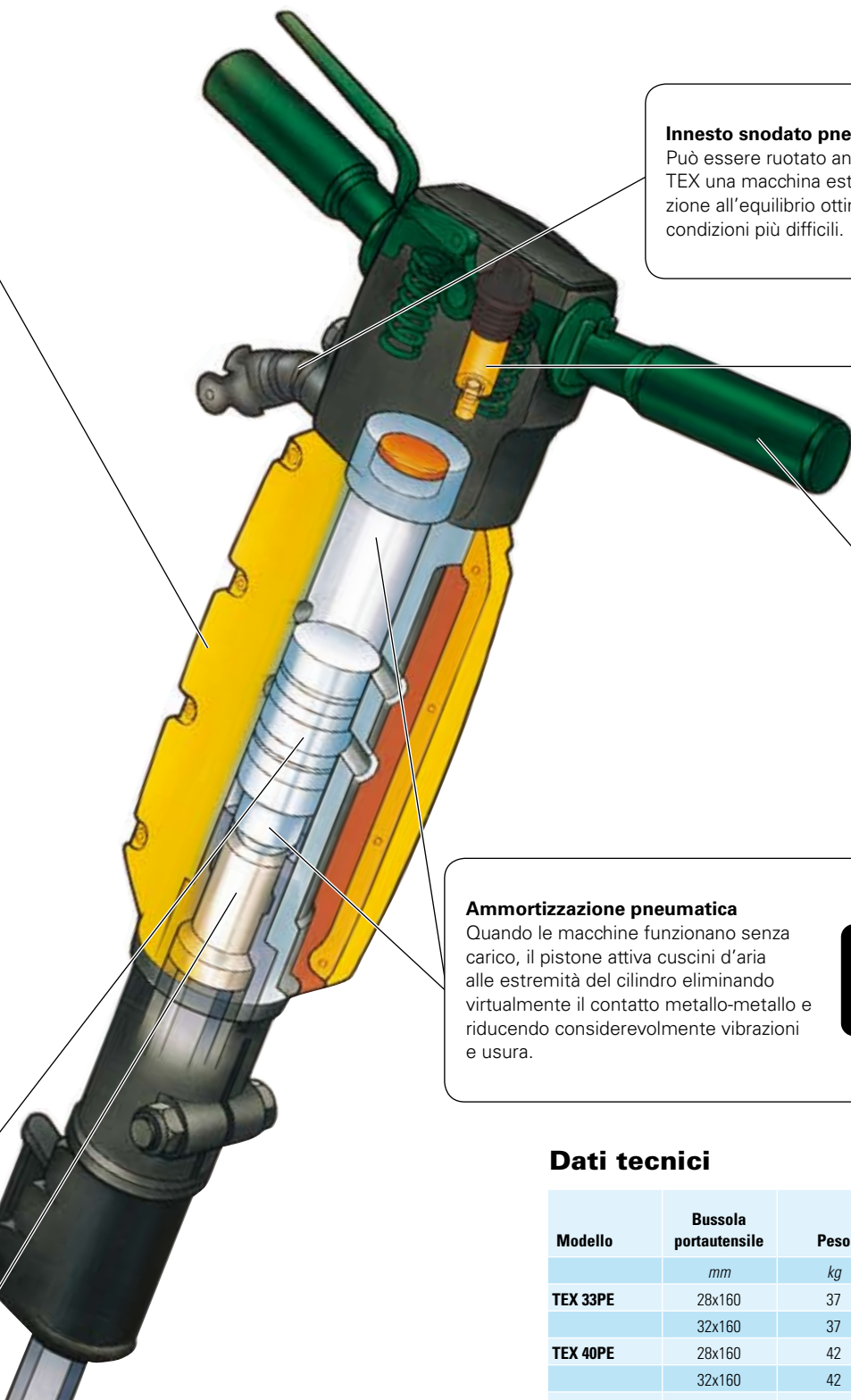

Innesto snodato pneumatico

Può essere ruotato anche sotto pressione. Rende il demolitore TEX una macchina estremamente maneggevole e, in combinazione all'equilibrio ottimale, aumenta la facilità d'uso anche nelle condizioni più difficili.

Lubrificatore incorporato

Contribuisce a ridurre l'usura dell'utensile. Contiene una quantità di lubrificante sufficiente per un intero turno di lavoro. In caso di bassa temperatura, può essere utilizzato anche per un antigelo come Atlas Copco Air-Oil.



Impugnature molleggiate

Riducono gli effetti negativi delle vibrazioni.



Ammortizzazione pneumatica

Quando le macchine funzionano senza carico, il pistone attiva cuscini d'aria alle estremità del cilindro eliminando virtualmente il contatto metallo-metallo e riducendo considerevolmente vibrazioni e usura.



Kit ergonomici

Kit completi per la conversione dei modelli TEX PS in demolitori a basse vibrazioni (modelli PE).

Per modelli	N° codice
TEX 32, TEX 39	3310 1105 60

Attrezzatura opzionale

	N° codice
Flexibile, 20 mm x 3 m, completo di raccordo a baionetta, dado ad alette e fascette stringitubo.	9030 2048 00







Dati tecnici

Modello	Bussola portautensile <i>mm</i>	Peso <i>kg</i>	Consumo aria <i>l/s</i>	Lunghezza <i>mm</i>	Frequenza di battuta <i>colpi/min</i>	Codice
TEX 33PE	28x160	37	35	745	1200	8461 0227 01
	32x160	37	35	745	1200	8461 0227 00
TEX 40PE	28x160	42	40	750	1110	8461 0228 05
	32x160	42	40	750	1110	8461 0228 04
TEX 32PS	28x160	34	34	745	1200	8461 0227 03
	32x160	34	34	745	1200	8461 0227 05
TEX 39PS	28x160	39	40	750	1110	8461 0228 03
	32x160	39	40	750	1110	8461 0228 01
TEX 32P*)	28x160	32	34	745	1200	8461 0227 02
	32x160	32	34	745	1200	8461 0227 04
TEX 39P*)	28x160	37	40	750	1110	8461 0228 02
	32x160	37	40	750	1110	8461 0228 00

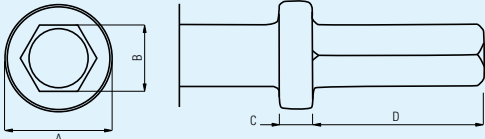
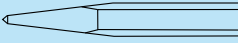
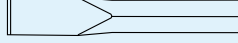
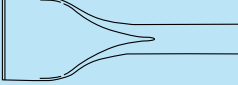
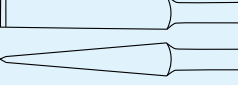
Tutti dati alla pressione di 6 bar		Raccordo	
		Atlas Copco Standard:	9000 0306 00
		Atlas Copco standard with strainer:	9000 0306 01
		Standard US:	9001 0005 06

*) I modelli P60 e P90 senza silenziatore non portano il marchio CE e non possono essere venduti all'interno dell'AEE, vale a dire in tutta l'UE più Norvegia, Islanda e Lichtenstein.

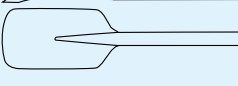
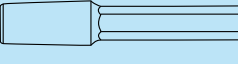
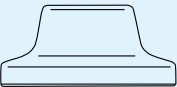
Utensili per ogni tipo di lavoro

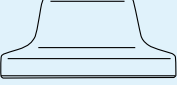
 <p>Larg. = Largezza Lungh. = Lunghezza</p>	22 x 82,5 mm (O 7/8" x 3-1/4")			25 x 108 mm (O 1" x 4-1/4")			28 x 160 mm (O 1-1/8" x 6-1/4")		
	A=41 mm	C=12 mm		A=41 mm	C=12 mm		A=46 mm	C=6 mm	
	B=22 mm	D=82,5 mm		B=25 mm	D=108 mm		B=28 mm	D=160 mm	
	Larg. (mm)	Lungh. (mm)	N. Ordimazione	Larg. (mm)	Lungh. (mm)	N. Ordimazione	Larg. (mm)	Lungh. (mm)	N. Ordimazione
 Punta	-	380	3083 3242 00	-	380	3083 3253 00	-	380	3083 3271 00
	-	1000	3083 3243 00	-			-	450	3083 3272 00
 Scalpello stretto	28	380	3083 3244 00	28	380	3083 3254 00	36	390	3083 3274 00
	28	1000	3083 3245 00				36	450	3083 3275 00
							36	1000	3083 3276 00
 Scalpello largo	75	380	3083 3246 00	75	380	3083 3255 00	75	380	3083 3277 00
 Cuneo	35	380	3083 3250 00	35	380	3083 3258 00	40	400	3083 3282 00
 Lama per scavare	75	450	3083 3247 00	75	380	3083 3256 00	75	380	3083 3279 00
 Vanga	120	400	3083 3248 00	120	380	3083 3257 00	125	380	3083 3280 00
 Tagliasfalto	125	380	3083 3069 00				115	300	3083 3278 00
 Vanga	125	430	3083 3249 00	125	430	3083 3033 00	140	380	3083 3281 00
 Asta per costipatore	-	310	3083 3251 00	-	280	3083 3259 00	-	230	3083 3283 01
 Costipatore circolare	175	-	3083 3252 10	175	-	3083 3252 10	180	-	3083 3301 00
 Costipatore quadrato	175	-	3083 3239 00	175	-	3083 3239 00	150	-	3083 3302 00
 Costipatore quadrato							200	-	3083 3197 00

32 x 160 mm

(1-1/4" x 6-1/4")

A=46 mm C=6 mm
B=32 mm D=160 mm

Larg. (mm) Lungh. (mm) N. Ordimazione

- 380 **3083 3205 00**
- 450 **3083 3206 00**
- 1000 **3083 3207 00**

36 380 **3083 3208 00**
36 450 **3083 3209 00**
36 1000 **3083 3210 00**

75 380 **3083 3211 00**

40 400 **3083 3216 00**

75 380 **3083 3213 00**

125 380 **3083 3214 00**

115 300 **3083 3212 00**

140 380 **3083 3215 00**

- 235 **3083 3218 01**

180 - **3083 3301 00**

150 - **3083 3302 00**

200 - **3083 3197 00**

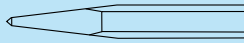
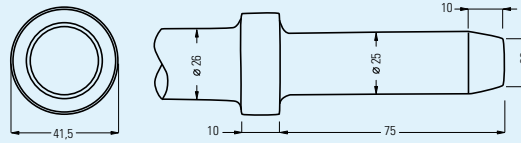

Punta

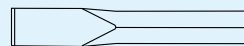

Scalpello stretto

25 x 75 mm

(1" x 3")

Larg. (mm) Lungh. (mm) N. Ordimazione

- 330 **3083 3265 00**
- 450 **3083 3265 10**

26 330 **3083 3266 00**
26 450 **3083 3266 10**

Per TEX 20PS-1 e TEX 21PE-1

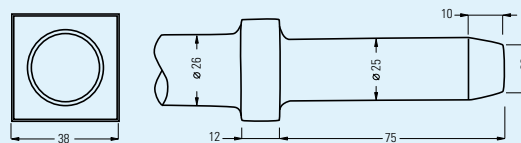

Scalpello stretto



Lama per scavare

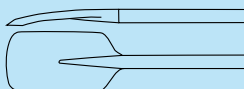

Vanga

25 x 75 mm

(1" x 3")

Larg. (mm) Lungh. (mm) N. Ordimazione

- 450 **3083 3316 00**

75 420 **3083 3317 00**

135 420 **3083 3318 00**

Air-Oil, lubrificante sintetico

	Descrizione	volume dell'olio		Peso kg	N. Ordimazione
		l	gal		
	1 l bottiglia	1	0.22	1.1	8099 0202 36
	5 l contenitore	5	1.1	5.8	8099 0202 02
	25 l contenitore	25	5.5	28	8099 0202 20

